

Схема сборки Шкаф-стол угловой (10УР2)

Схема сборки планок

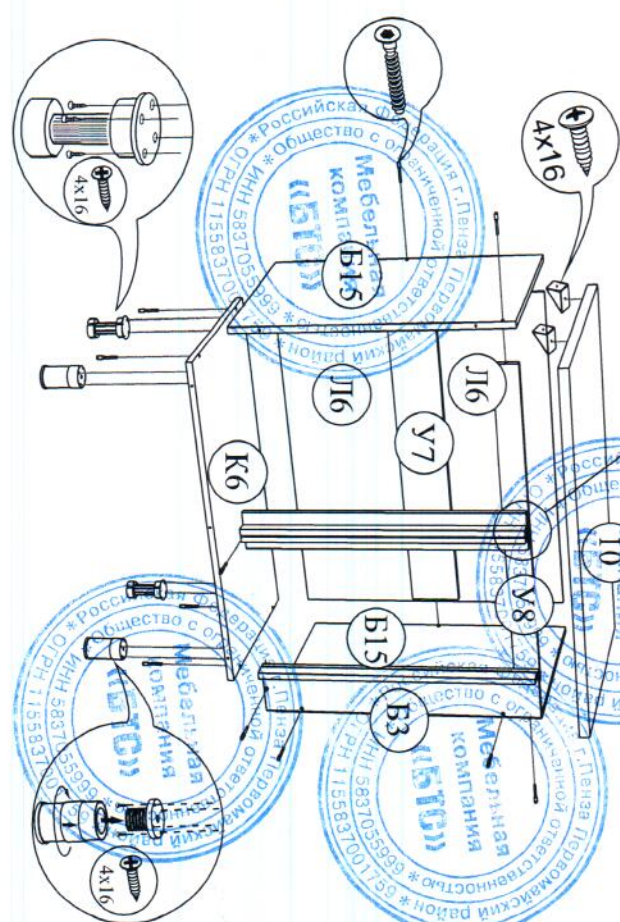
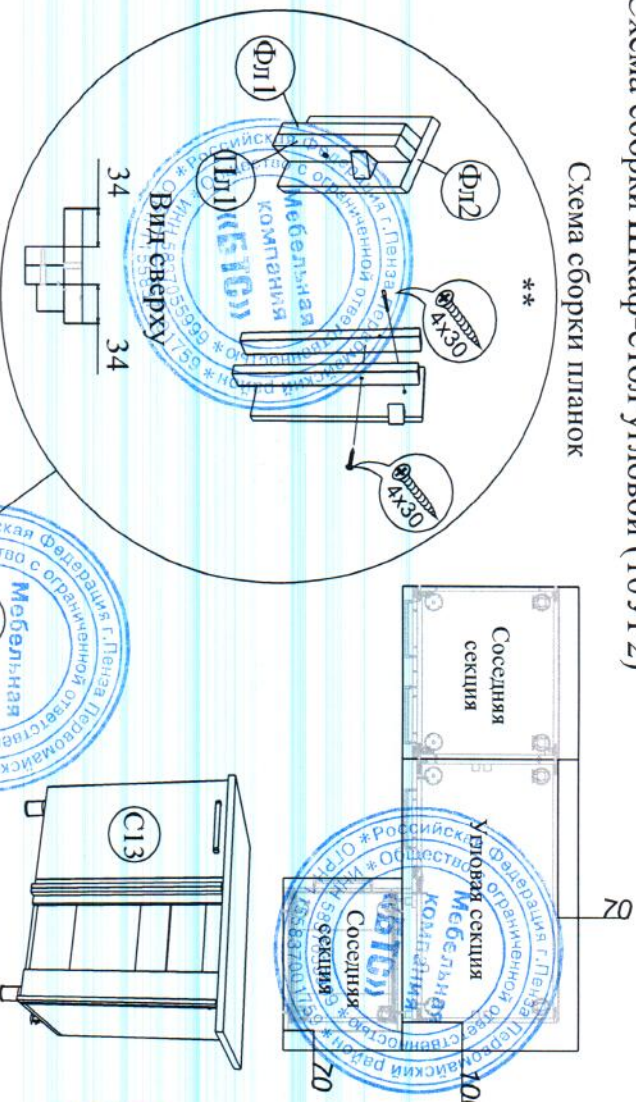

Комплектация деталей

Поз.	Наименование	Длина	Ширина	Кол-во	№ уг-ки
К6	Крышка	900	480	1	1
У7	Усиление	868	128	1	1
У8	Усиление	868	64	1	1
В3	Боковина	720	128	1	1
Фл1	Фальш	716	34	1	2
С13	Створка	716	396	1	2
Пл1	Панель	716	34	2	1
Фл2	Фальш	716	100	1	2
В15	Боковина правая	704	480	2	1
Ш10	Штанга	358	896	2	1
Ш10	Столешница*	1000	600	1	3

* КУХНЯ комплектуется столешницей отдельно от кухонных секций

Порядок сборки.

Сборку кухни рекомендуется начинать с нижних секций. В начале следует закрепить всю необходимую фурнитуру к деталям (опоры, направляющие, полкодержатели), что позволит упростить процесс сборки. Собранные нижние секции необходимо установить по уровню, в нужное место, на 7 см. от стены до задней части секций. Далее закрепить столешницу к корпусу как показано в схеме сборки. **ВНИМАНИЕ** отверстия в усилениях под шурупы производятся по месту сверлом диаметром 5-6 мм.

Верхние секции рекомендуется установить так, чтобы расстояние между нижними и верхними шкафами было 60 см. После установки всей конструкции рекомендуется стянуть между собой все секции межсекционной стяжкой, предварительно выровняв их между собой, для этого делаются отверстия по месту сверлом диаметром 6 мм. Советуем сделать их чуть дальше вешель.

** Секция собирается как на левую так и на правую сторону в зависимости от местоположения (для этого предусмотрены

технологические отверстия, на которые после сборки установить заглушки). Фальш Фл2 крепится к корпусу евровинтом снизу и шурупом 4x30 сверху, фальш Фл1 и панель Пл1 крепить согласно схеме

Качество мебели зависит от качества сборки. Рекомендуем доверить сборку специалистам.

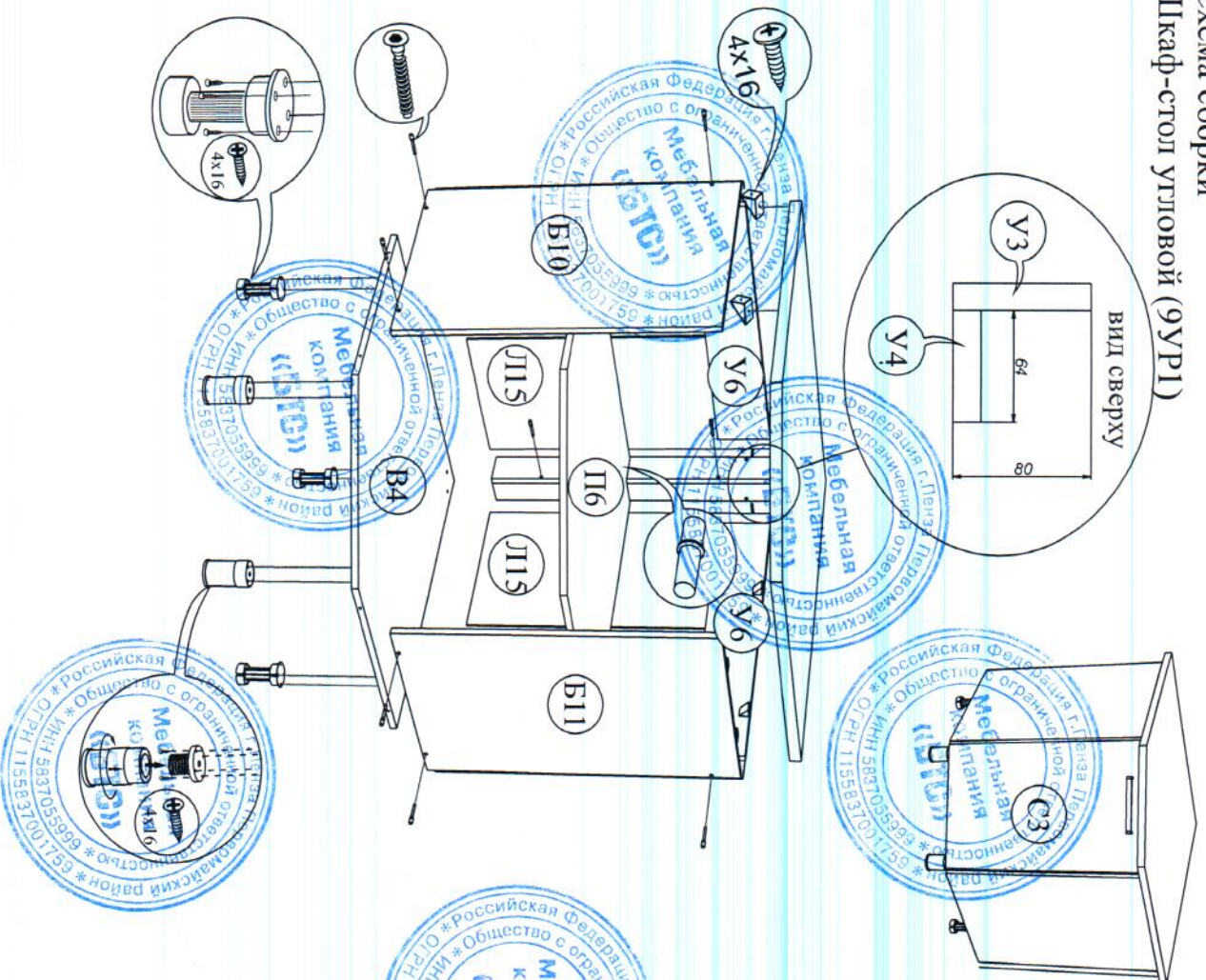

Поз.	Наименование	Длина	Ширина	Кол-во	№ уп-ки
В4	Вязка (фр)	814	814	1	1
П6	Полка (фр)	814	814	1	1
Б10	Боковина левая	720	480	1	1
Б11	Боковина правая	720	480	1	1
С3	Створка	716	468	1	2
У3	Усиление	704	80	1	1
У4	Усиление	704	64	1	1
У6	Усиление	128	734	2	1
Л15	ДВП	716	762	2	1
9	Столешница	900	900	1	3

*-кухня комплектуется столешницей отдельно от кухонных секций

Порядок сборки.

Сборку кухни рекомендуется начинать с нижних секций. В начале следует закрепить всю необходимую фурнитуру к деталям (опоры, направляющие, полкодержатели), что позволит упростить процесс сборки. Собранные нижние секции необходимо установить по уровню, в нужное место, на 7 см. от стены до задней части секций. Далее закрепить столешницу к корпусу как показано в схеме сборки. **ВНИМАНИЕ** отверстия в усилениях под шурупы производятся по месту сверлом диаметром 5-6 мм.

Верхние секции рекомендуются установить так, чтобы расстояние между нижними и верхними шкафами было 60 см.

После установки всей конструкции рекомендуется стянуть между собой все секции межсекционной стяжкой, предварительно выровняв их между собой, для этого делаются отверстия по месту сверлом диаметром 5-6 мм. Советуем сделать их чуть дальше петлей.

Качество мебели зависит от качества сборки.
Рекомендуем доверять сборку специалистам.

Схема сборки Шкаф-стол под мойку (7М1, 8М1)

ВНИМАНИЕ
ручки находятся в упаковке
с фасадом

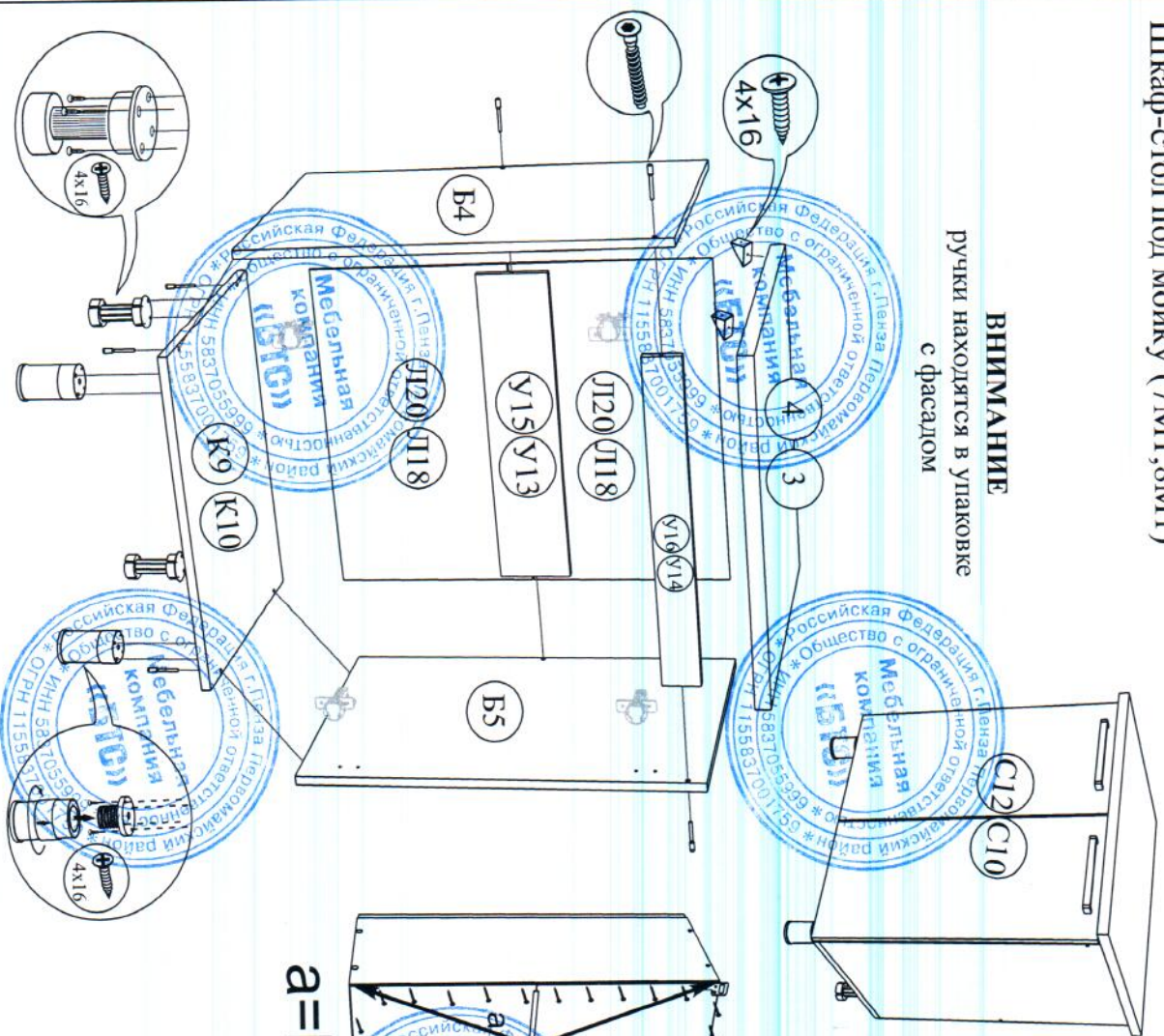

Комплектация деталей

Поз.	Наименование	Длина	Ширина	Кол-во	№ ул-ки
C12	Створка	716	346	2	3
B4	Боковина левая	704	480	1	1
B5	Боковина правая	704	480	1	1
K10	Крышка	700	480	1	1
Y15	Усиление	668	128	1	1
Y16	Усиление	668	64	1	1
Y20	ДЛВП	357	696	2	1
4	Столешница*	700	600	1	1
K9	Крышка	800	480	1	1
Y13	Усиление	768	128	1	1
Y14	Усиление	768	64	1	1
C10	Створка	716	396	2	3
B4	Боковина левая	704	480	1	1
B5	Боковина правая	704	480	1	1
Y18	ДЛВП	357	796	2	1
3	Столешница*	800	600	1	1

*Кухонный комплект собирается столешницей отдельно от кухонных секций

Порядок сборки.

Сначала прикрепить необходимую фурнитуру к деталям (ножы). Собрать корпус согласно схеме, затем прибить ДЛВП, предварительно выровняв диагональ корпуса. После сборки нижних модулей их необходимо скрепить между собой межсекционной стяжкой. Столешница крепится пластмассовыми уголками.

**Качество мебели зависит от качества сборки.
Рекомендуем доверять сборку специалистам.**

Схема сборки

Шкаф настенный 2-дверный (7В1/7В2,8В1/8В2)

Комплектация деталей

№з.	Наименование	Длина	Ширина	Кол-во	№ ул-ки
В6	Вязка	768	288	2	1
Ш10	Полка	768	278	1	1
В22	Боковина верхняя	720	288	2	1
С2	Створка	716	396	2	2
Бр2	Брус соединительный	768		2	1
Л28	ЛДВП	238	796	3	1
Б22	Боковина верхняя	720	288	2	1
С12	Створка	716	346	2	2
В20	Вязка	668	288	2	1
Ш15	Полка	668	278	1	1
Бр3	Брус соединительный	668		2	1
Л16	ЛДВП	238	696	3	1

Порядок сборки.

Сборку кухней рекомендуется начинать с нижних секций. В начале следует закрепить всю необходимую фурнитуру к деталям (опоры, направляющие, полкодержатели), что позволит упростить процесс сборки. Собранные нижние секции необходимо установить по уровню в нужное место, на 7 см. от стены до задней части секций. Далее закрепить столешницу к корпусу как показано в схеме сборки. **ВНИМАНИЕ** отверстия в усиленных подступенках производятся по месту сверлом диаметром 5-6 мм.

Верхние секции рекомендуется установить так, чтобы расстояние между нижними и верхними шкафами было 60 см.

После установки всей конструкции рекомендуется стянуть между собой все секции межсекционной стяжкой, предварительно выровнив их между собой, для этого делаются отверстия по месту сверлом диаметром 5-6 мм. Советуем сделать их чуть дальше петель.



егулировка створки по высоте

Регулировка створки по ширине

Регулировка створки по глубине

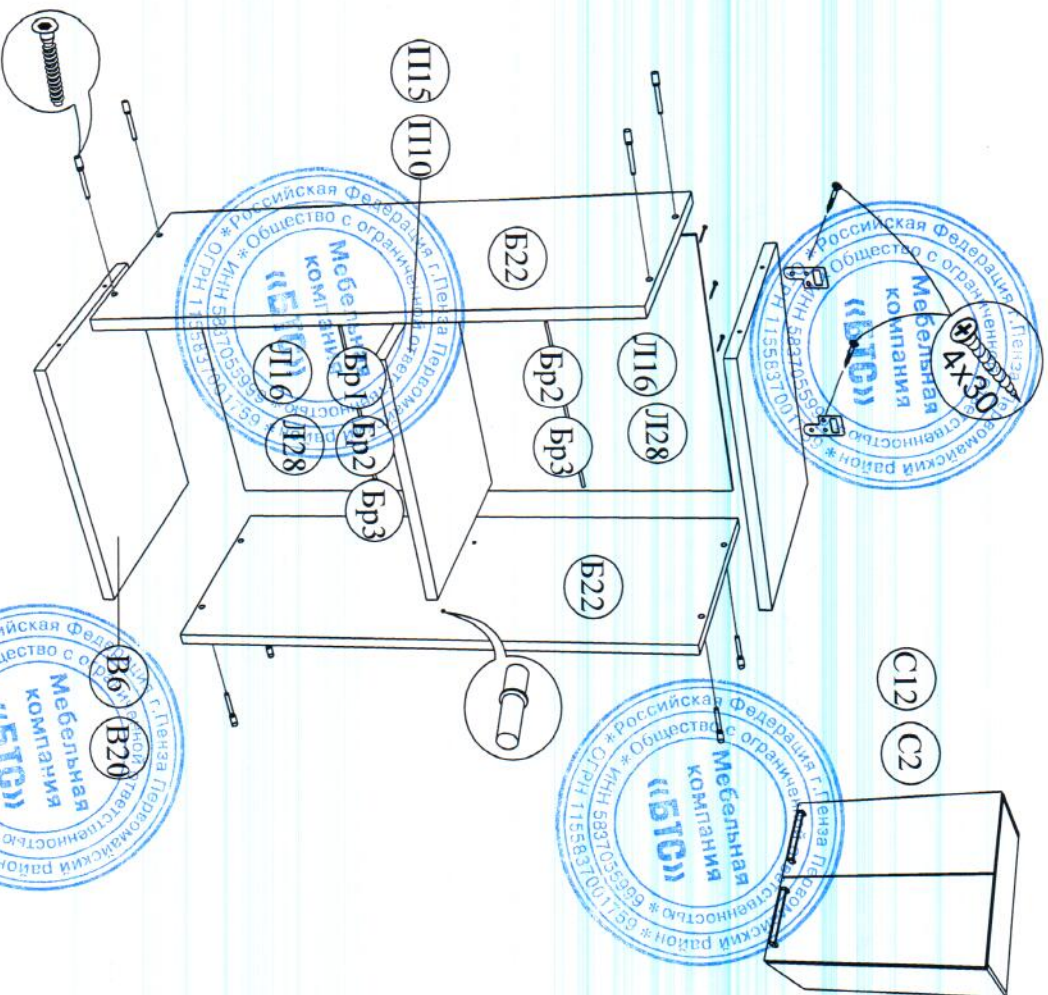

Качество мебели зависит от качества сборки.
Рекомендуем доверить сборку специалистам.

Схема сборки Шкаф настенный угловой (6УВ1/6УВ2)

Комплектация деталей

Поз.	Наименование	Длина	Ширина	Кол-во	№ уп-ки
Б22	Боковина верхняя	720	288	2	1
С7	Створка	716	416	1	2
У10	Усиление верхнее	688	64	1	1
У9	Усиление верхнее	688	80	1	1
В11	Вязка (ФР)	584	584	2	1
П2	Нолка (ФР)	584	584	1	1
Д29	ДУВЦ	716	532	2	1

Порядок сборки.

Сборку кухни рекомендуется начинать с нижних секций. В начале следует закрепить всю необходимую фурнитуру к деталям (опоры, направляющие, полкодержатели), что позволит упростить процесс сборки. Собранные нижние секции необходимо установить по уровню, в нужное место, на 7 см. от стены до задней части секций. Далее закрепить столешницу к корпусу как показано в схеме сборки. **ВНИМАНИЕ** отверстия в усиленных под шурупы местах производятся по месту сверлом диаметром 5-6 мм. Верхние секции устанавливаются так, чтобы расстояние между нижними и верхними шкафами было 60 см. После установки всей конструкции рекомендуется стянуть между собой все секции межсекционной связкой, предварительно выровняв их между собой, для этого делаются отверстия по месту сверлом диаметром 5-6 мм. Советуем сделать их чуть дальше отеть.

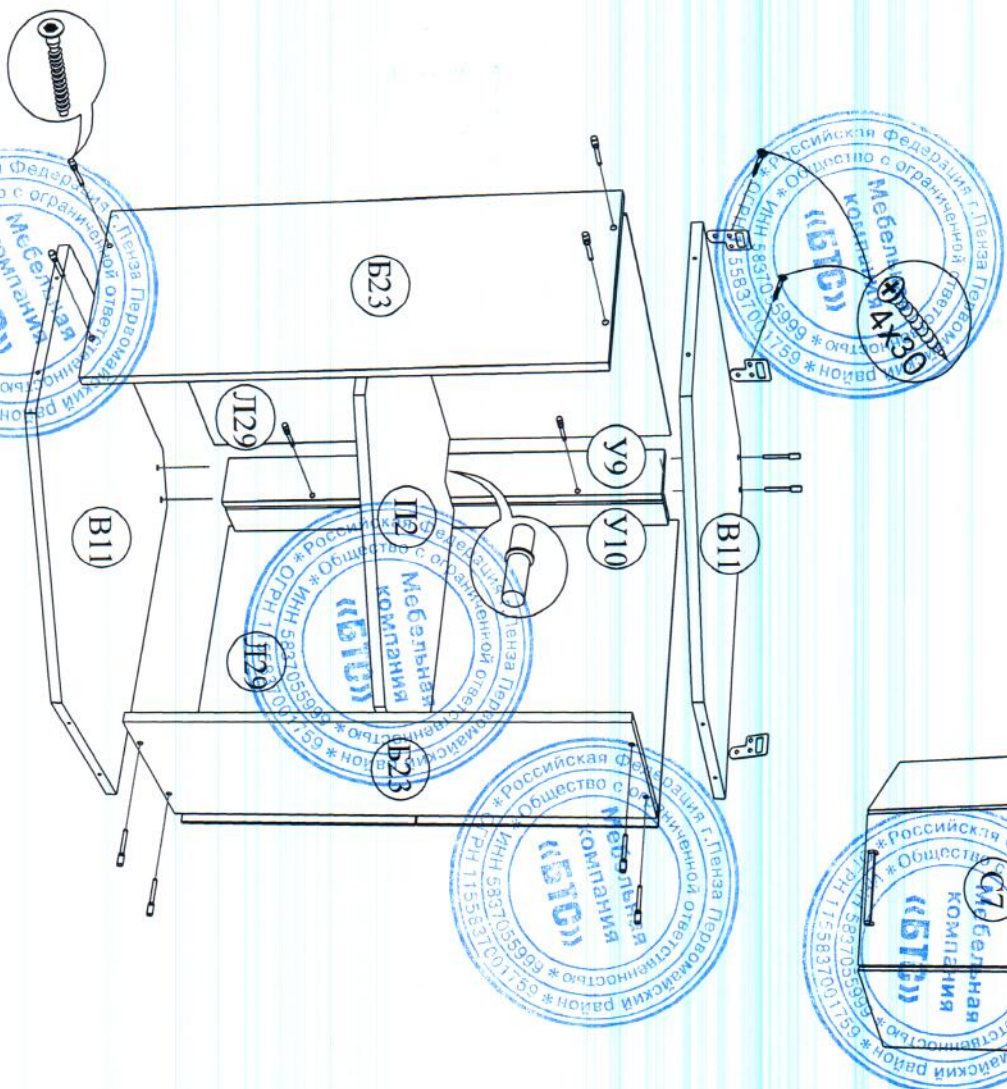

Качество мебели зависит от качества сборки. Рекомендуем доверять сборку специалистам.



Регулировка створки по высоте

Регулировка створки по ширине

Регулировка створки по глубине

Схема сборки
Шкаф-стол с 2-мя ящиками (6P2, 8P2)

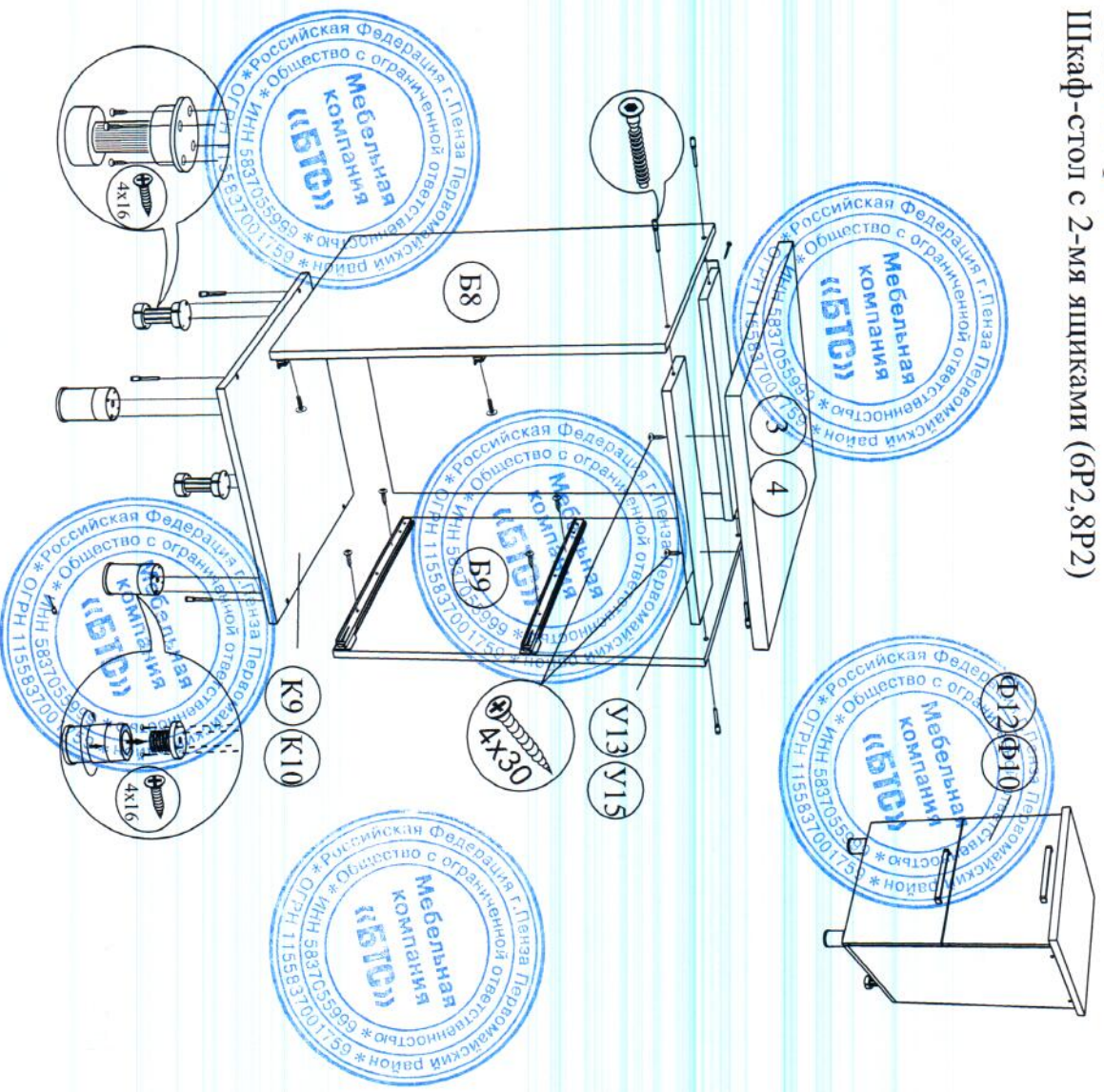

Комплектация деталей

Поз.	Наименование	Длина	Ширина	Кол-во	№ уп-ки
K9	Крышка	800	480	1	1
Y13	Усиление	768	128	2	1
Bя9	Вязка ящика	710	192	2	1
B8	Боковина левая	704	480	1	1
B9	Боковина правая	704	480	1	1
Bя1	Боковая планка	450	192	4	1
Ф10	Фасад	356	796	2	2
Л21	ЛДВП	740	454	2	1
Л8	ЛДВП	357	796	2	1
Br2	Брус соединительный		768	1	1
3	Столешница*	800	600	1	3
B8	Боковина левая	704	480	1	1
B9	Боковина правая	704	480	1	1
K10	Крышка	700	480	1	1
Y15	Усиление	668	128	2	1
Bя11	Вязка ящика	610	192	2	1
Bя1	Боковина ящика	450	192	4	1
Ф12	Фасад	356	696	2	2
Л30	ЛДВП	640	454	2	1
Л20	ЛДВП	357	696	2	1

*-кухня комплектуется столешницей отдельно от кухонных секций

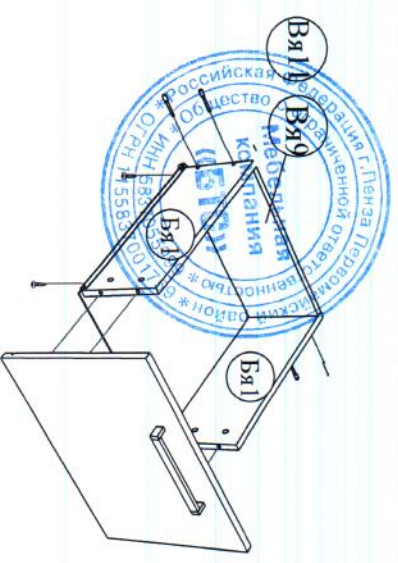

порядок сборки ящика - см. схему №1

Качество мебели зависит от качества сборки.
Рекомендуем доверять сборку специалистам.

Схема сборки
Шкаф-стол с 2-мя ящиками (6P2, 8P2)

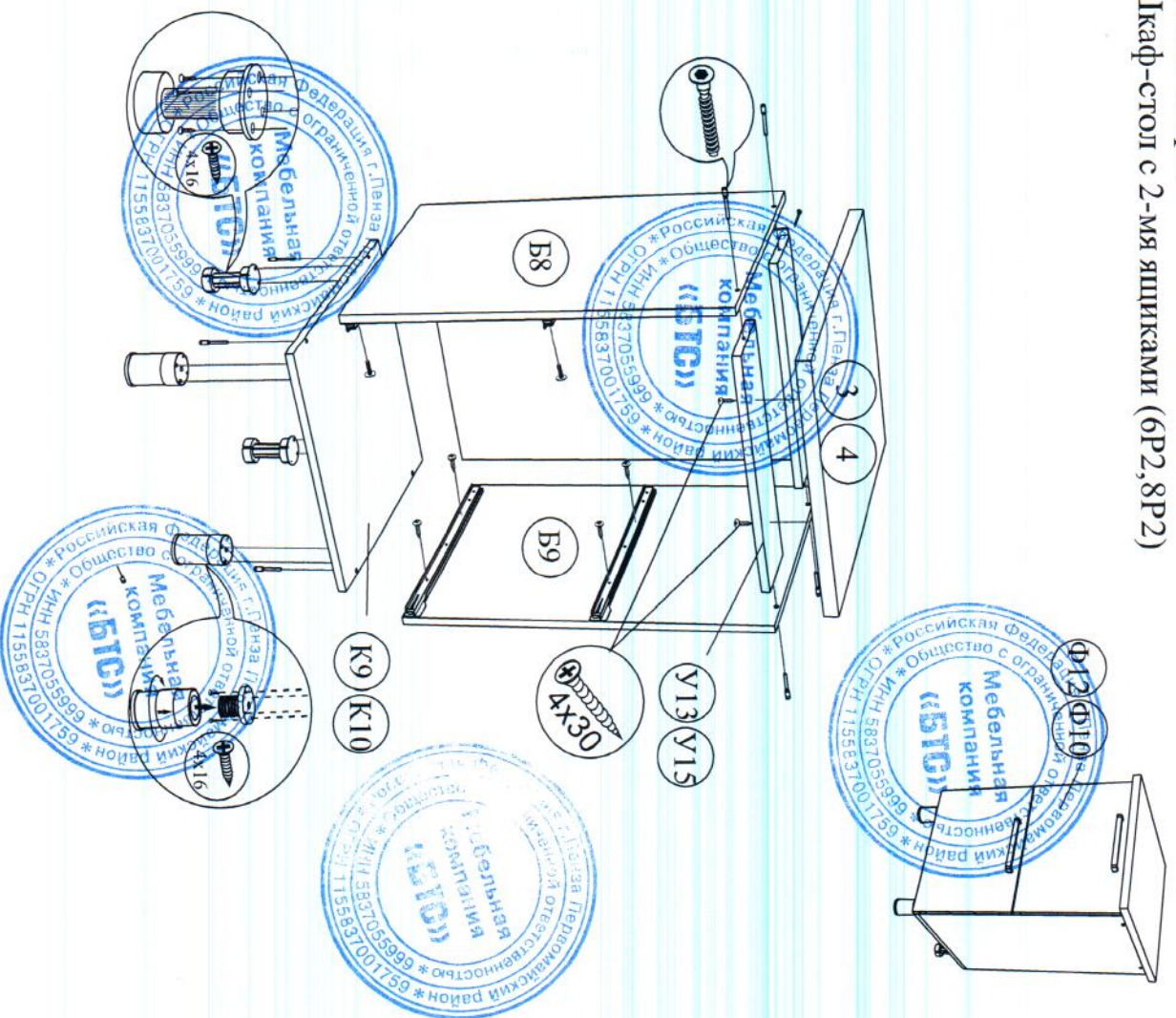

Комплектация деталей

Поз.	Наименование	Длина	Ширина	Кол-во	№ уп-ки
K9	Крышка	800	480	1	1
У13	Усиление	768	128	2	1
Вя9	Вязка ящика	710	192	2	1
Б8	Боковина левая	704	480	1	1
Б9	Боковина правая	704	480	1	1
Вя1	Бок ящика	450	192	4	1
Ф10	Фасад	356	596	2	2
Д21	ДЛВП	740	454	2	1
Д18	ДЛВП	357	196	2	1
Бр2	Брус соединительный	768		1	1
3	Столешница*	800	600	1	3
Б8	Боковина левая	704	480	1	1
Б9	Боковина правая	704	480	1	1
К10	Крышка	700	480	1	1
У15	Усиление	668	128	2	1
Вя11	Вязка ящика	610	192	2	1
Бя1	Боковина ящика	450	192	4	1
Ф12	Фасад	356	796	2	2
Д30	ДЛВП	640	454	2	1
Д20	ДЛВП	357	696	2	1

* - Кухня комплектуется столешницей отдельно от кухонных секций

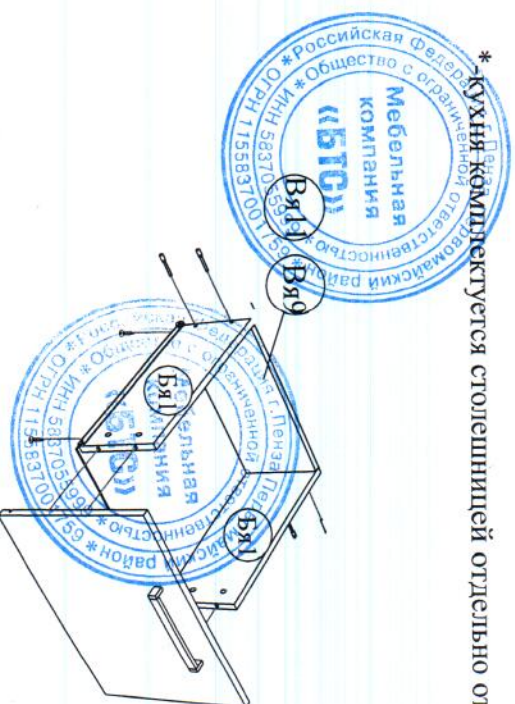

порядок сборки ящика - см. схему №1

Качество мебели зависит от качества сборки.
Рекомендуем доверять сборку специалистам.

Схема сборки

Шкаф-стол рабочий 1-дверный 7P1, 8P1

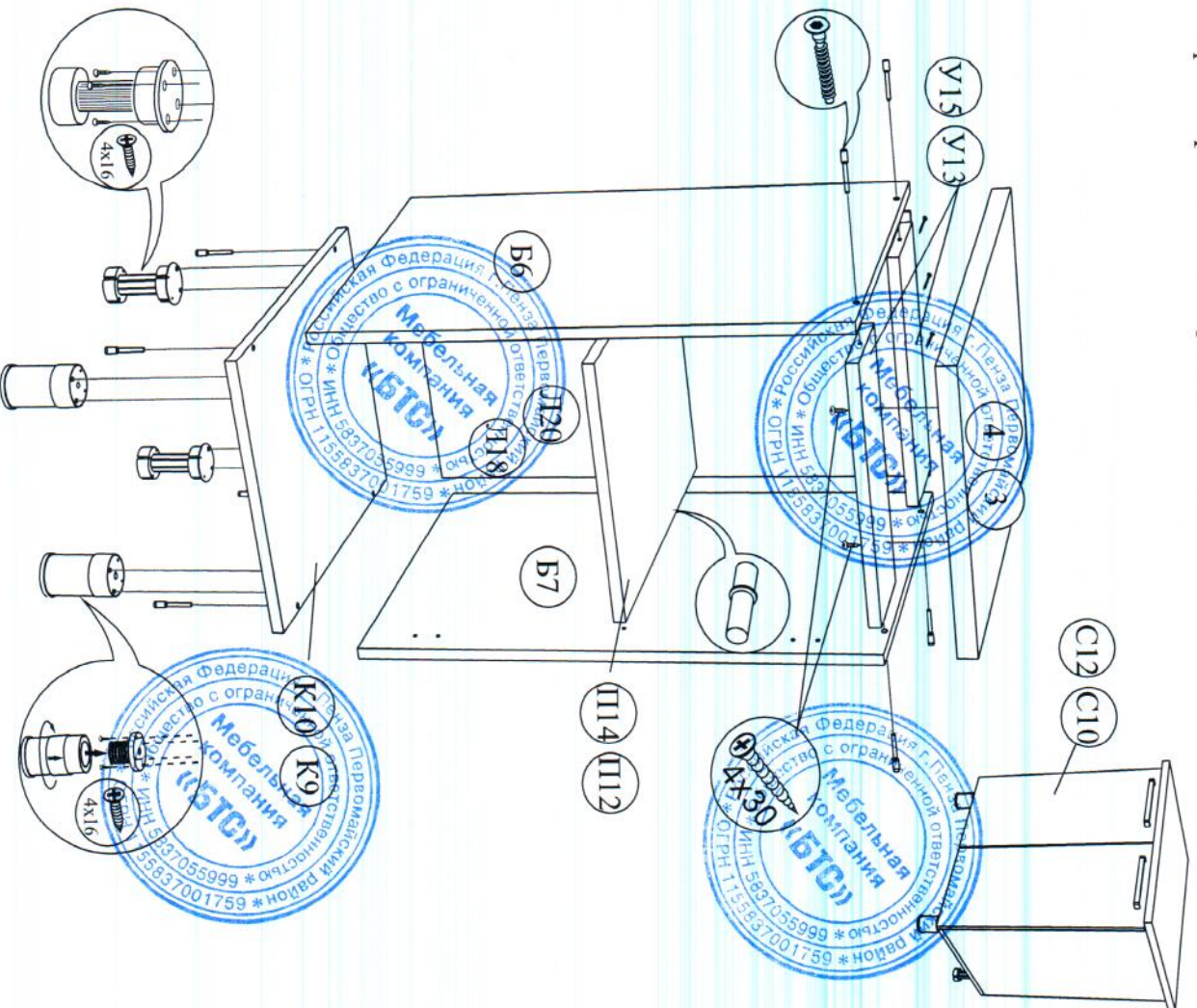

Комплектация деталей

Поз.	Наименование	Длина	Ширина	Кол-во	№ ул-ки
С12	Створка	716	346	2	2
В6	Боковина левая	704	480	1	1
В7	Боковина правая	704	480	1	1
К10	Крышка	700	480	1	1
П14	Полка	668	470	1	1
У15	Усиление	668	128	2	1
Д20	ДВП	357	696	1	1
4	Столешница*	700	600	3	3
К9	Крышка	800	480	1	1
П12	Полка	768	470	1	1
У13	Усиление	768	128	2	1
С10	Створка	716	396	2	2
В6	Боковина левая	704	480	1	1
В7	Боковина правая	704	480	1	1
Д18	ДВП	357	796	1	1

Регулировка створки по высоте

Регулировка створки по глубине



**Качество мебели зависит от качества сборки.
Рекомендуем доверять сборку специалистам.**

Схема сборки Шкаф для встраиваемой техники (6ШП)

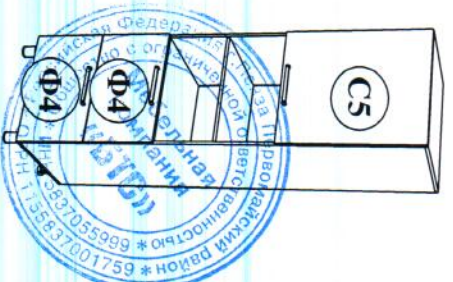
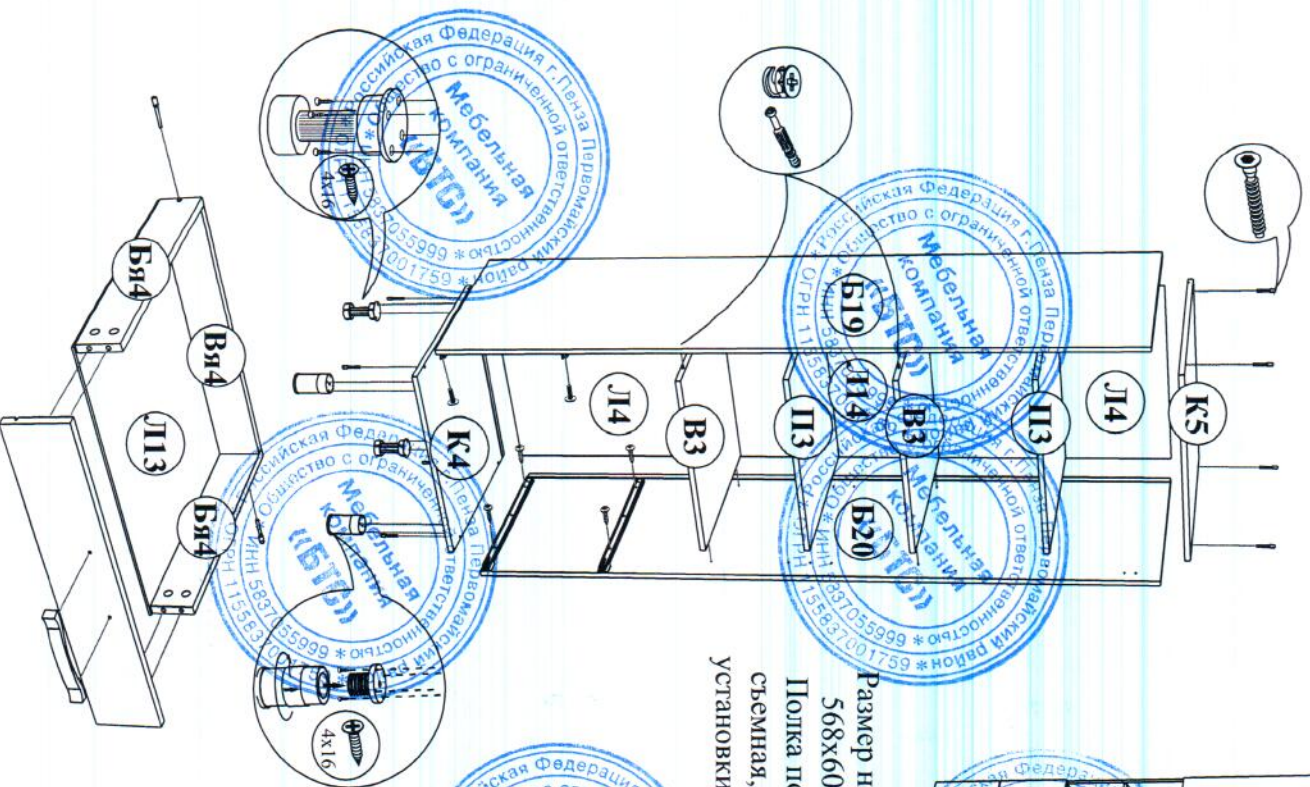

Размер ниши под технику 568x600x525 (ШхВхГ)
Полка по середине ниши съемная, с возможностью установки на разной высоте

Комплектация деталей

Поз.	Наименование	Длина	Ширина	Кол-во	№ уп-ки
Б19	Боковина левая	2008	550	1	1
Б20	Боковина правая	2008	550	1	1
С5	Створка	716	596	1	2
К4	Крышка	600	550	1	1
К5	Крышка	600	550	1	1
В3	Вязка	568	525	2	1
П3	Полка	568	519	2	1
В4	Вязка	510	192	2	1
В4	Бок	500	192	4	1
Ф4	Фасад	356	596	2	2
Л4	ЛДВП	350	578	4	1
Л14	ЛДВП	313	578	2	1
Л13	МДВП	540	503	2	1

Порядок сборки.

Сборку кухни рекомендуется начинать с нижних секций. В начале следует закрепить все необходимое фурнитуру к деталям (опоры, направляющие, полкодержатели), что позволит упростить процесс сборки. Собранные нижние секции необходимо установить по уровню, в нужное место, на 7 см. от стены до задней части секций. Далее закрепить столешницу к корпусу как показано в схеме сборки. **ВНИМАНИЕ** отверстия в усилителях под шурупы производятся по месту сверлом диаметром 5-6 мм.

Верхние секции устанавливаются так, чтобы расстояние между нижними и верхними алкафами было 60 см. После установки всей конструкции рекомендуется стянуть между собой все секции межсекционной стяжкой, предварительно выровняв их между собой. Для этого делаются отверстия по месту сверлом диаметром 5-6 мм. Советуем сделать их чуть дальше игелель.

Качество мебели зависит от качества сборки. Рекомендуем доверять сборку специалистам.

порядок сборки ящика - см. схему №1

Схема сборки

Шкаф для встраиваемой техники (6ДП)

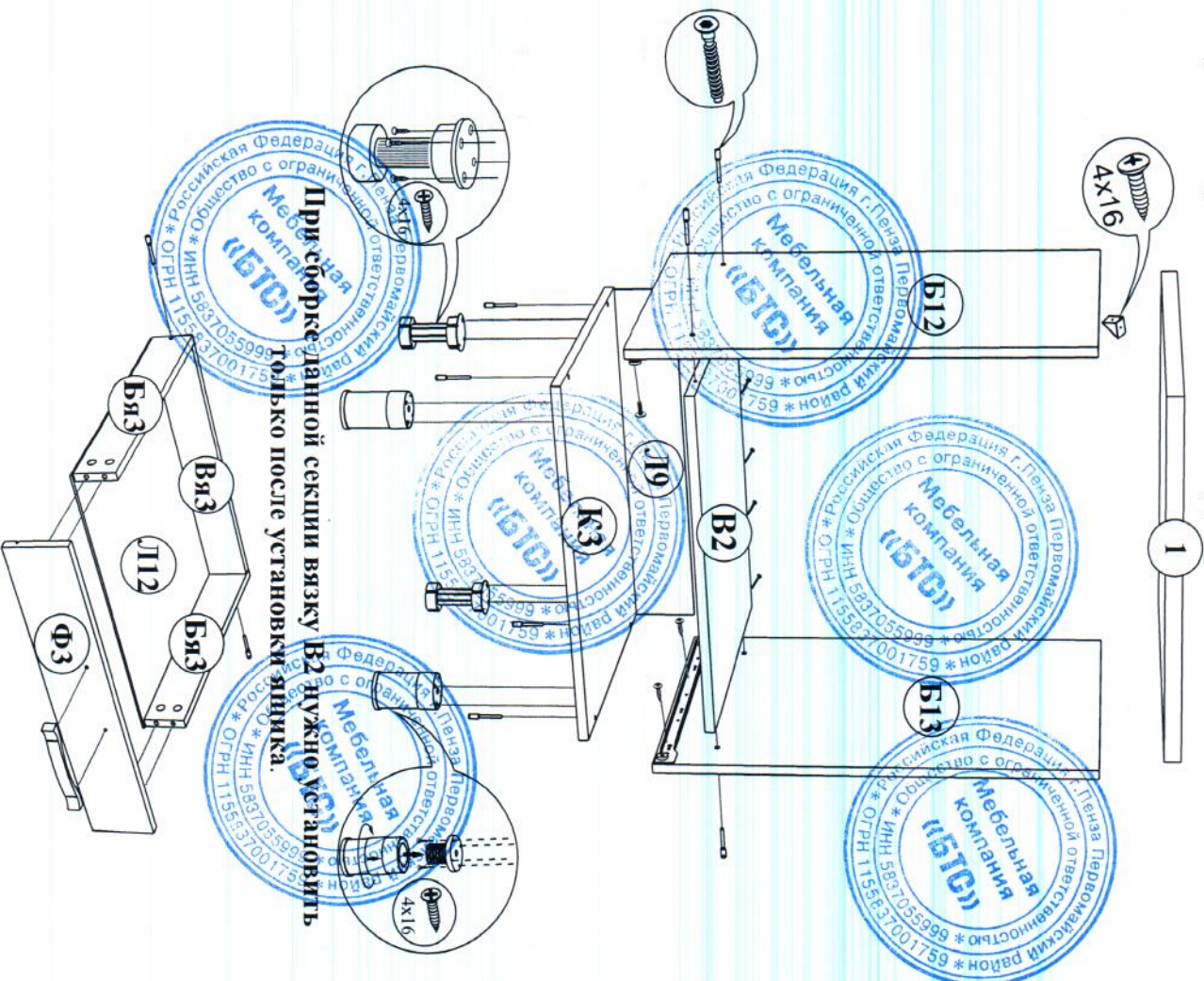

При сборке данной секции вязку В2 нужно установить только после установки ящика.

порядок сборки ящика - см. схему №1

Комплектация деталей

Поз.	Наименование	Длина	Ширина	Кол-во	№ уп-ки
B12	Боковина левая	704	480	1	1
B13	Боковина правая	704	480	1	1
K3	Крышка	600	480	1	1
B2	Вязка	568	480	1	1
Bя3	Вязка ящика	510	76	1	1
Bя3	Боковина ящика	450	76	2	1
Ф3	Фасад	112	596	1	2
Д12	ДЛВП	540	454	1	1
Д19	ДЛВП	116	596	1	1
1	Столешница *	600	600	1	3

*-кухня комплектуется столешницей отдельно от кухонных секций

Порядок сборки.

Сборку кухни рекомендуется начинать с нижних секций. В начале следует закрепить всю необходимую фурнитуру к деталям (болты, направляющие, полкодержатели), что позволит упростить процесс сборки. Собранные нижние секции необходимо установить по уровню, в нужное место, на 7 см. от стены по задней части секций. Далее закрепить столешницу к корпусу, как показано в схеме сборки. **ВНИМАНИЕ** отверстия в усиленных полкодержателях производятся по месту сверлом диаметром 5-6 мм.

Верхние секции рекомендуется устанавливать так, чтобы расстояние между нижними и верхними шкафами было 60 см.

После установки всей конструкции рекомендуется стянуть между собой все секции межсекционной стяжкой, предварительно выровняв их между собой. Для этого делаются отверстия по месту сверлом диаметром 5-6 мм. Советуем сделать их чуть дальше петель.

Размер ниши под технику 568x600x480 (ШХВxГ)

Качество мебели зависит от качества сборки.

Рекомендуем доверить сборку специалистам.

Шкаф настенный с дверями горизонтальными

(6В3, 8В3)

Схема установки газового лифта:

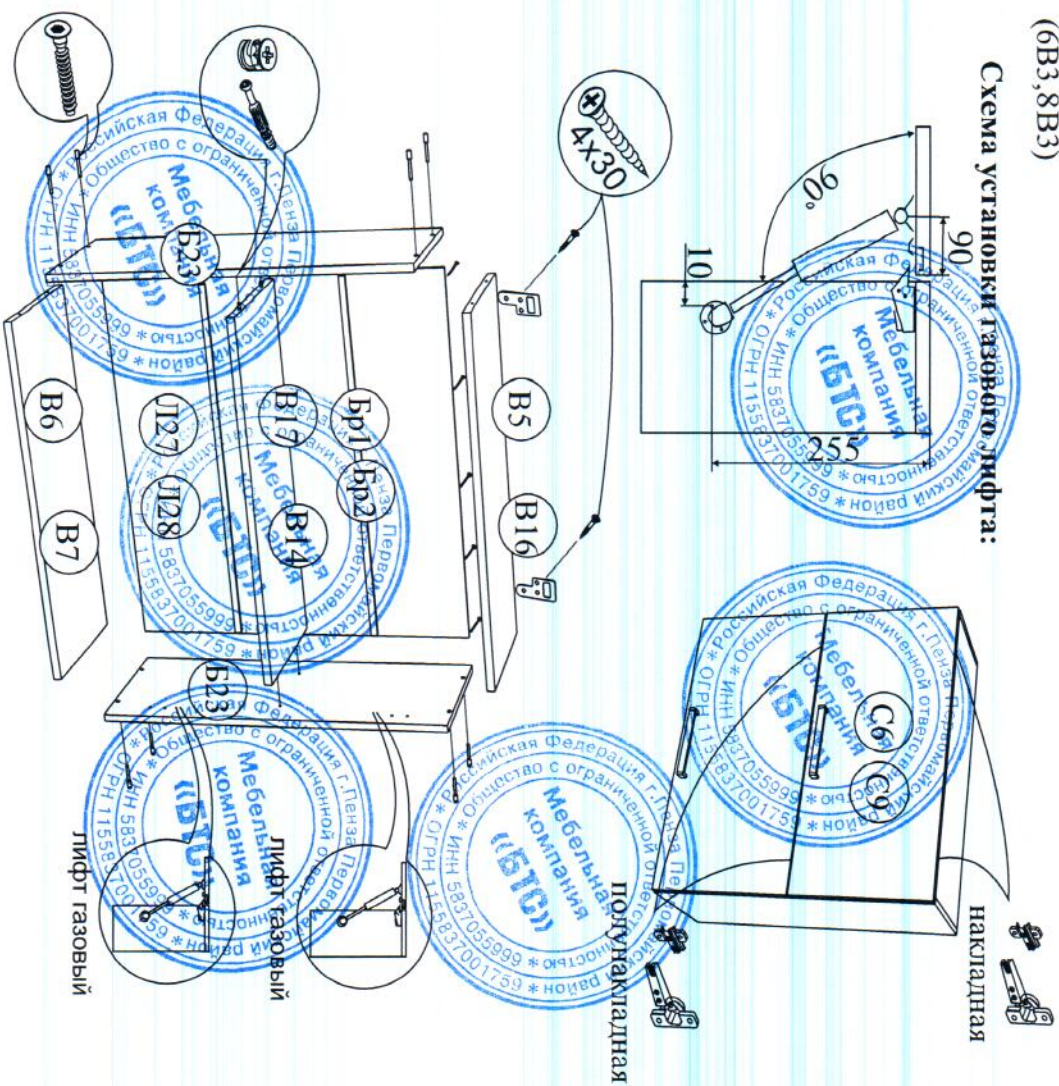

Поз.	Наименование	Длина	Ширина	Кол-во	№ ут-ки
B14	Вязка	768	288	1	1
B5	Вязка	768	288	1	1
B6	Вязка	768	288	1	1
B22	Боковина верхняя	720	288	2	1
B21	Боковина нижняя	720	288	2	1
B23	Газовый лифт	768	796	3	1
B22	Боковина верхняя	720	11288	2	1
B16	Вязка	568	288	1	1
B17	Вязка	568	288	1	1
B7	Вязка	568	288	1	1
C9	Створка	356	596	2	2
Bр1	Брус соединительный	568		2	1
Л27	ЛДВП	238	596	3	1

Порядок сборки.

Сборку кухни рекомендуется начинать с нижних секций. В начале следует закрепить всю необходимую фурнитуру к деталям (опоры, направляющие, полкодержатели), что позволит упростить процесс сборки. Собранные нижние секции необходимо установить по уровню, в нужное место, на 7 см. от стены до задней части секций. Далее закрепить стойки к корпусу как показано в схеме сборки. **ВНИМАНИЕ** отверстия в усилителях под шурупы производятся по месту сверлом диаметром 5-6 мм.

Верхние секции рекомендуется установить так, чтобы расстояние между нижними и верхними шкафом было 60 см.

После установки всей конструкции рекомендуется стянуть между собой все секции межсекционной стяжкой, предварительно выровняв их между собой, для этого делаются отверстия по месту сверлом диаметром 5-6 мм. Советуем сделать их чуть дальше петель.

Качество мебели зависит от качества сборки.
Рекомендуем доверить сборку специалистам.

Схема сборки Шкаф настенный «Хлебница» (5X1, 6X1)



Схема установки газового лифта:

Поз.	Наименование	5X1		6X1		Кол-во	№ уп-ки
		Длина	Ширина	Длина	Ширина		
B16	Вязка	568	288	568	288	1	1
B7	Вязка	568	288	568	288	1	1
B21	Боковина верхняя	360	288	360	288	2	1
C9	Створка	356	596	356	596	1	2
Br1	Брус соединительный	568	568	568	568	1	1
Л23	ЛДВП	177	596	177	596	2	1
B13	Вязка	468	288	468	288	1	1
B8	Вязка	468	288	468	288	1	1
B21	Боковина верхняя	360	288	360	288	2	1
C8	Створка	356	496	356	496	1	2
Br6	Брус соединительный	468	468	468	468	1	1
Л22	ЛДВП	177	496	177	496	2	1

Порядок сборки.

Сборку кухни рекомендуется начинать с нижних секций. В начале следует закрепить всю необходимую фурнитуру к дверям (опоры, направляющие, полкодержатели), что позволит упростить процесс сборки. Собранные нижние секции необходимо установить по уровню, в нужное место, на 7 см. от стены до задней части секции. Далее закрепить столешницу к корпусу как показано в схеме сборки. **ВНИМАНИЕ** отверстия в угловых подшуршах

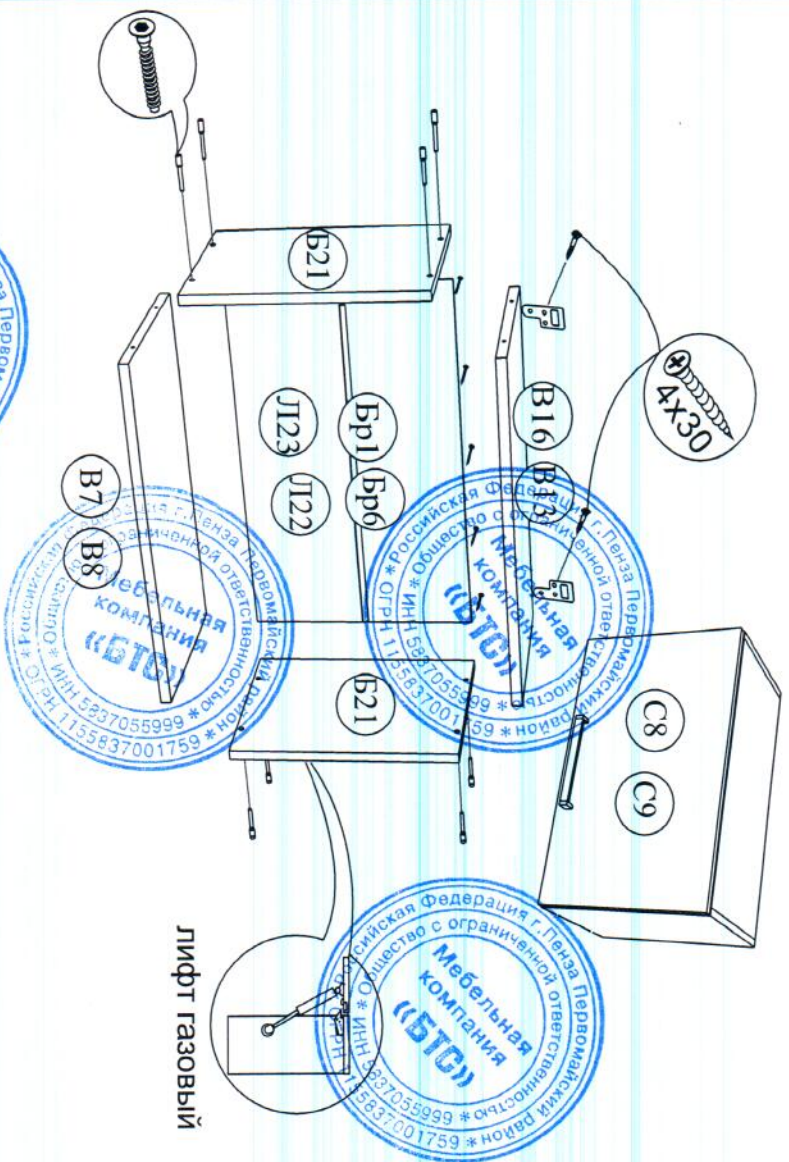
производятся по месту сверлом диаметром 5-6 мм.

Верхние секции рекомендуется установить так, чтобы расстояние между нижними и верхними шкафами было 60 см.

После установки всей конструкции рекомендуется стянуть между собой все секции межсекционными стяжкой, предварительно выровняв их между собой, для этого делаются отверстия по месту сверлом диаметром 5-6 мм. Советуем сделать их чуть дальше петель.

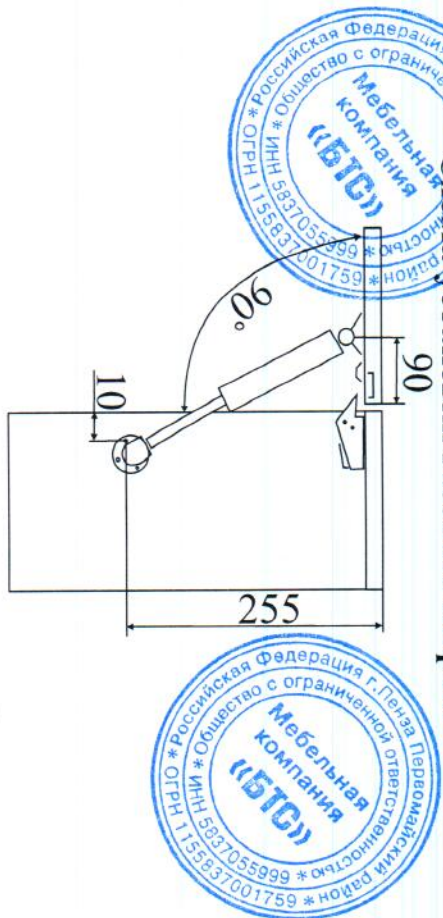

Качество мебели зависит от качества сборки.
Рекомендуем доверять сборку специалистам.

Комплектация деталей

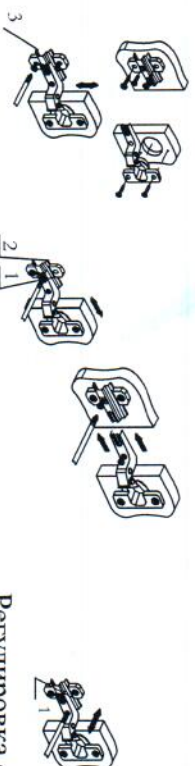

Регулировка створки по высоте

Регулировка створки по ширине

Регулировка створки по глубине

Схема сборки Шкаф-стол под мойку (5М1, 6М1)

ВНИМАНИЕ
ручки находятся в упаковке
с фасадом

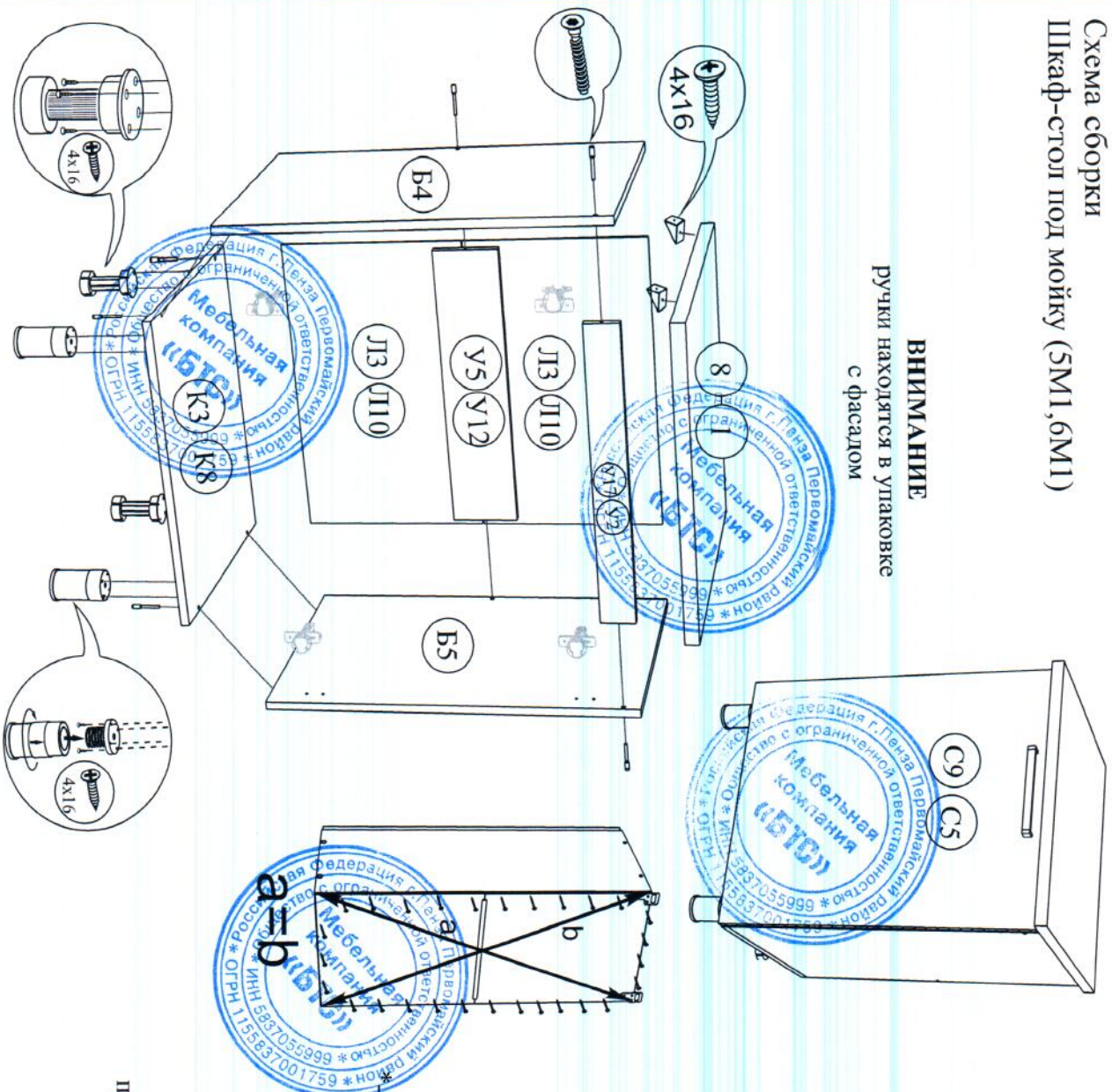

Комплектация деталей

Поз.	Наименование	Длина	Ширина	Кол-во	№ уп-ки
C9	Створка	716	496	1	3
B4	Боковина левая	704	480	1	1
B5	Боковина правая	704	480	1	1
K8	Крышка	500	480	1	1
U12	Усиление	468	64	1	1
U5	Усиление	468	128	1	1
Л10	ДЛВП	357	496	2	1
Л3	Столешница*	500	600	1	1
С5	Створка	716	596	1	3
B4*	Боковина левая	704	480	1	1
B5	Боковина правая	704	480	1	1
K3	Крышка	600	480	1	1
U2	Усиление	568	64	1	1
U5	Усиление	568	128	1	1
Л3	ДЛВП	357	596	2	1
1	Столешница*	600	600	1	1

*кухня комплектуется столешницей отдельно от кухонных секций

Порядок сборки

Сначала прикрепить необходимо фурнитуру к деталям (опоры). Собрать корпус согласно схеме, затем прибить ДЛВП, предварительно выровняв диагональ корпуса. После сборки нижних модулей их необходимо скрепить между собой межсекционной стяжкой. Столешница крепится пластмассовыми уголками.

Качество мебели зависит от качества сборки.
Рекомендуем доверить сборку специалистам.

Схема сборки
Шкаф угловой открытый напольный (ЗУР)

Комплектация деталей

Поз.	Наименование	Длина	Ширина	Кол-во	№ уп-ки
Б1	Боковина	720	236	1	1
Б2	Боковина	720	550	1	1
В1	Вязка (фр)	234	532	3	1
2	Столешница (фр)*	300	600	1	3

* Кухня комплектуется столешницей отдельно от кухонных секций

Порядок сборки.

Сборку кухни рекомендуется начинать с нижних секций. В начале следует закрепить всю необходимую фурнитуру к деталям (опоры, направляющие, полкодержатели), что позволит упростить процесс сборки. Собранные нижние секции необходимо установить по уровню, в нужное место, на 7 см. от стены до задней части секций. Далее закрепить столешницы к корпусу как показано в схеме сборки. **ВНИМАНИЕ**, отверстия в усилениях под шурупы производятся по месту сверлом диаметром 5-6 мм.

Верхние секции рекомендуется установить так, чтобы расстояние между нижними и верхними шкафами было 60 см.

После установки всей конструкции рекомендуется стянуть между собой все секции межсекционной стяжкой предварительно выровняв их между собой, для этого делается отверстие по месту сверлом диаметром 5-6 мм. Советуем сделать их чуть дальше петель.

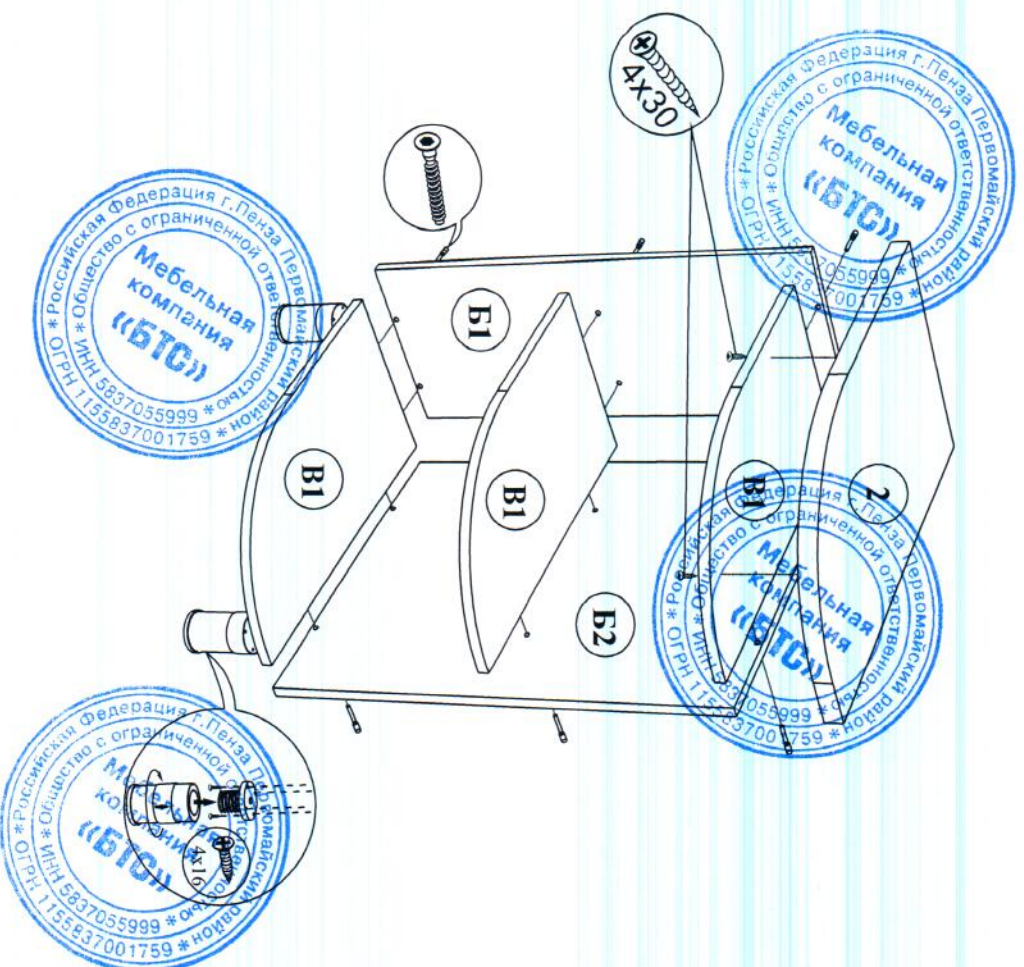

Качество мебели зависит от качества сборки.
Рекомендуем доверять сборку специалистам.

Схема сборки Шкаф угловой открытый настенный (ЗУВ)

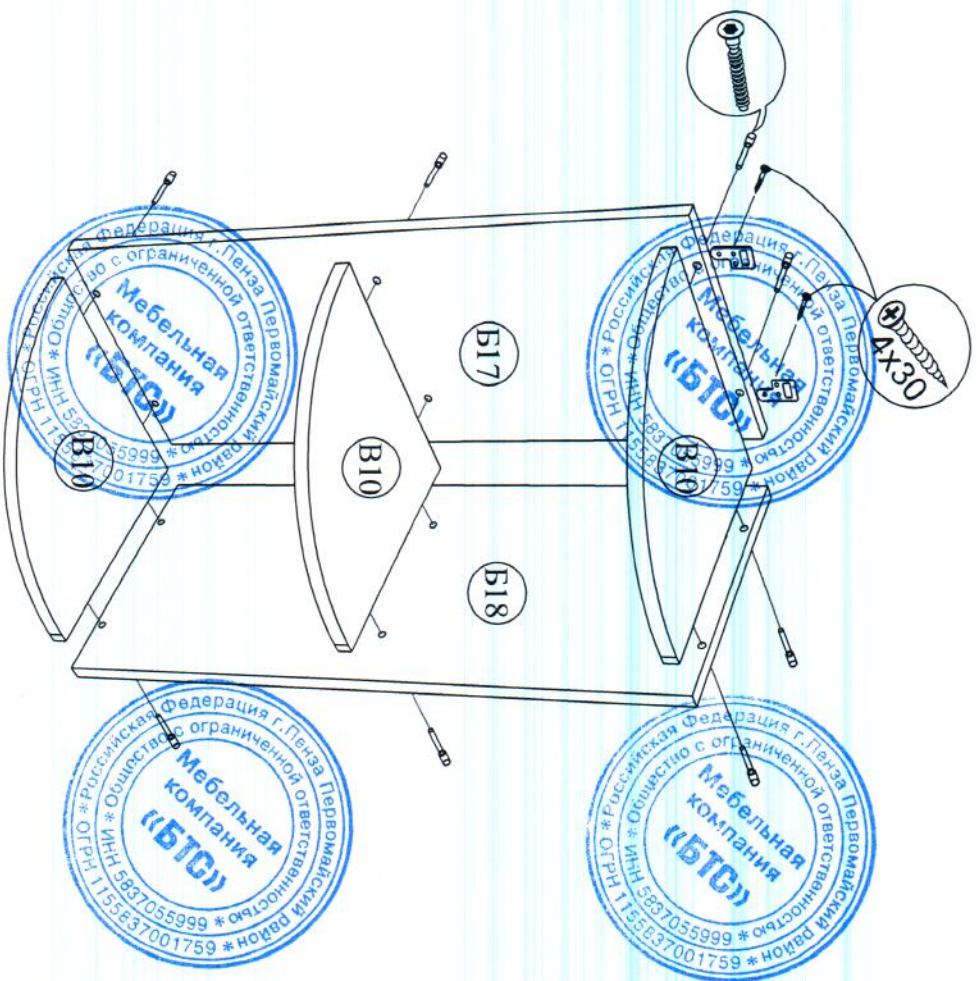

Комплектация деталей

Поз.	Наименование	Длина	Ширина	Кол-во	№ уп-ки
B17	Боковина верхняя	720	288	1	1
B18	Боковина верхняя	720	284	1	1
B10	Вязка (фр)	282	270	3	1

Порядок сборки.

Сборку кухни рекомендуется начинать с нижних секций. В начале следует закрепить всю необходимую фурнитуру к деталям (опоры, направляющие, полкодержатели), что позволит упростить процесс сборки. Собранные нижние секции необходимо установить по уровню, в нужное место, на 7 см. отступы до задней части секций. Далее закрепить столешницу к корпусу как показано в схеме сборки. **ВНИМАНИЕ** отверстия в усилителях под шурупы производятся по месту сверлом диаметром 5-6 мм.

Верхние секции рекомендуется установить так, чтобы расстояние между нижними и верхними шкафами было 60 см. После установки всей конструкции рекомендуется стянуть между собой все секции межсекционной стяжкой, предварительно выровняв их между собой, для этого делаются отверстия по месту сверлом диаметром 5-6 мм. Советуем сделать их чуть дальше петель.

Качество мебели зависит от качества сборки.
Рекомендуем доверять сборку специалистам.

Схема сборки

Шкаф-стол с 3-мя ящиками (3Р3, 4Р3, 5Р3)

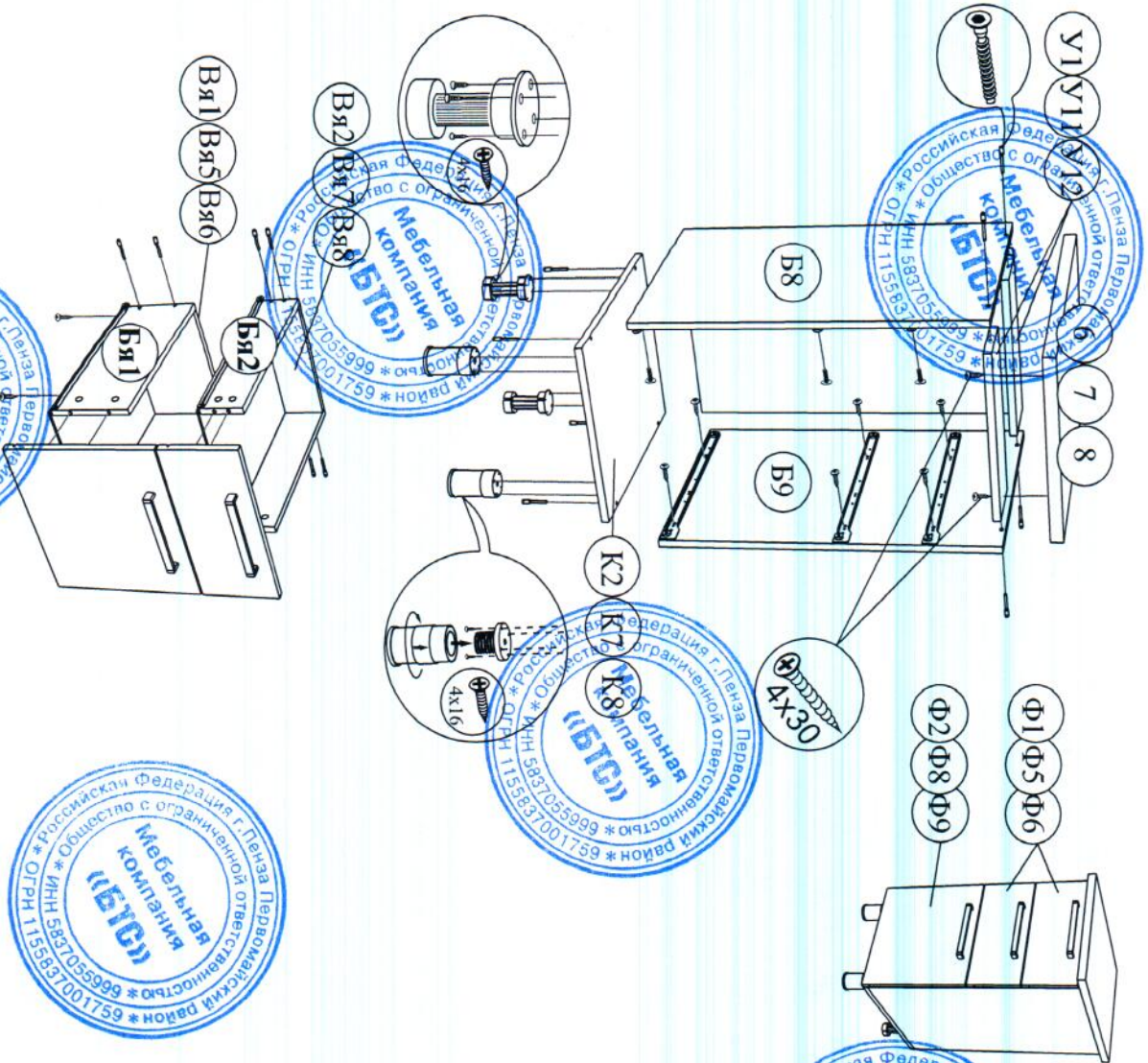

порядок сборки ящика - см. схему №1

Качество мебели зависит от качества сборки.

Рекомендуем доверить сборку специалистам.

Комплектация деталей

Поз.	Наименование	Длина	Ширина	Кол-во	№ ул-ки
B8	Боковина левая	704	480	1	1
B9	Боковина правая	704	480	1	1
Bя1	Бок ящика	450	192	2	1
Bя2	Бок ящика	450	98	4	1
K3	Крышка	400	480	1	1
У1	Усиление	368	128	2	1
Ф1	Фасад	356	396	1	2
Bя1	Вязка ящика	310	192	1	1
Bя2	Вязка ящика	310	98	2	1
Ф2	Фасад	176	396	2	2
Л12	ЛДВП	716	396	1	1
Л11	ЛДВП	340	454	3	1
7	Столепница*	400	600	1	3
B8	Боковина левая	704	480	1	1
B9	Боковина правая	704	480	1	1
Bя1	Бок ящика	450	192	2	1
Bя2	Бок ящика	450	98	4	1
Ф7	Фасад	356	296	1	2
K7	Крышка	300	480	1	1
У11	Усиление	268	128	2	1
Bя5	Вязка ящика	210	192	1	1
Bя7	Вязка ящика	210	98	2	1
Ф8	Фасад	176	296	2	2
Л15	ЛДВП	716	296	1	1
Л17	ЛДВП	240	454	3	1
8	Столепница*	300	600	1	3
B8	Боковина левая	704	480	1	1
B9	Боковина правая	704	480	1	1
K8	Крышка	500	480	1	1
У12	Усиление	468	128	2	1
Bя1	Бок ящика	450	192	2	1
Bя2	Бок ящика	450	98	4	1
Bя6	Вязка ящика	410	192	1	1
Bя8	Вязка ящика	410	98	2	1
Ф6	Фасад	356	496	1	2
Ф9	Фасад	176	496	2	2
Л10	ЛДВП	357	496	2	1
Л18	ЛДВП	440	454	3	1
Бр6	Брус соединительный	468	468	1	1
8	Столепница*	500	600	1	3

*-кухня комплектуется столешницей отдельно от кухонных секций

Схема сборки

Шкаф-стол рабочий 1-дверный (ЗР1,4Р1,5Р1)

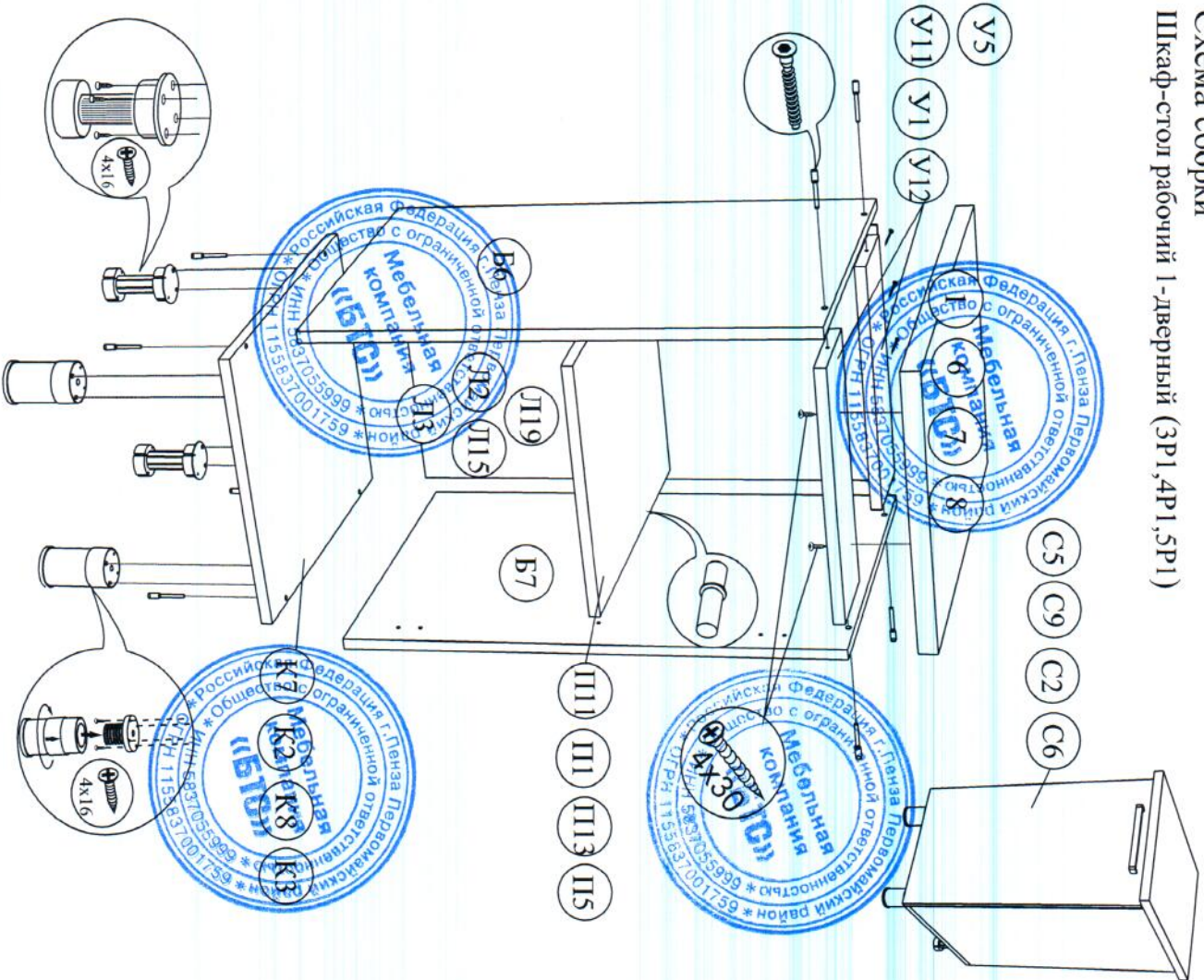

**Качество мебели зависит от качества сборки.
Рекомендуем доверять сборку специалистам.**

Комплектация деталей

Поз.	Наименование	Длина	Ширина	Кол-во	№ уп-ки
С6	Створка	716	296	1	2
Б6	Боковина левая	704	480	1	1
Б7	Боковина правая	704	480	1	1
К7	Крышка	300	480	1	1
П1	Полка	268	470	1	1
У11	Усиление	268	128	2	1
Л19	ЛДВП	716	296	1	1
6	Столешница*	300	600	1	3
С2	Створка	716	296	1	2
Б6	Боковина левая	704	480	1	1
Б7	Боковина правая	704	480	1	1
К2	Крышка	400	480	1	1
П13	Полка	368	470	1	1
У11	Усиление	268	128	2	1
Л2	ЛДВП	716	396	1	1
7	Столешница*	400	600	1	3
С9	Створка	716	496	1	2
Б6	Боковина левая	704	480	1	1
Б7	Боковина правая	704	480	1	1
К8	Крышка	500	480	1	1
П11	Полка	468	470	1	1
У12	Усиление	468	128	2	1
Л15	ЛДВП	716	496	1	1
Бр6	Брус соединительный	496	596	1	1
8	Столешница*	500	600	1	3
С6	Створка	716	296	1	2
Б6	Боковина левая	704	480	1	1
Б7	Боковина правая	704	480	1	1
К7	Крышка	600	480	1	1
П5	Полка	568	470	1	1
У5	Усиление	568	128	2	1
ЛДВП	ЛДВП	357	596	1	1
Столешница*	Столешница*	600	600	1	3

*-кухня комплектуется столешницей отдельно от кухонных секций



Регулировка створки по высоте

Регулировка створки по ширине

Регулировка створки по глубине

Схема сборки

Шкаф настенный 1-дверный (3В1/3В2, 4В1/4В2, 5В1/5В2, 6В1/6В2)

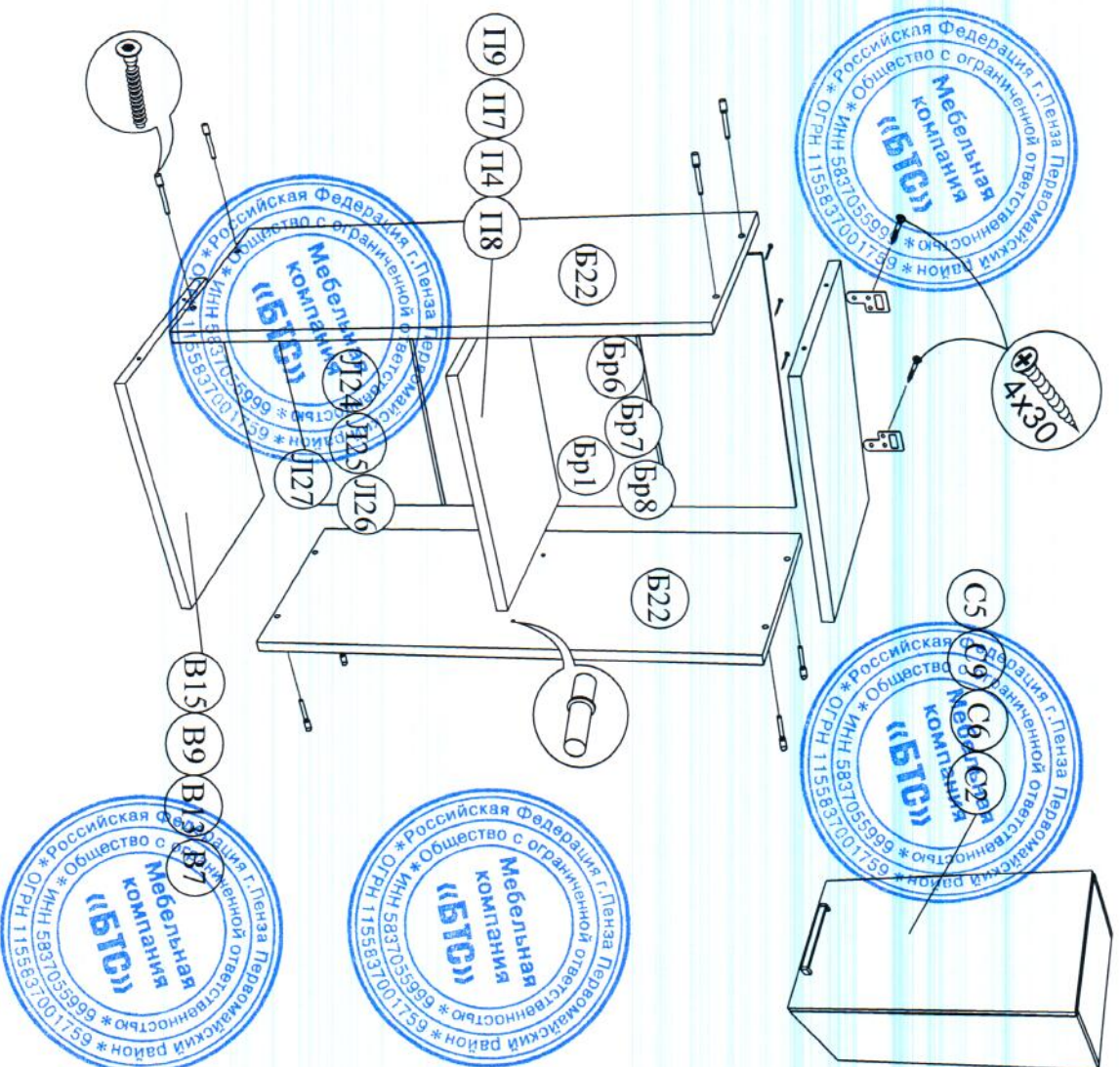

Комплектация деталей

Поз.	Наименование	Длина	Ширина	Кол-во	№ уп-ки
B22	Боковина верхняя	720	288	2	1
C6	Створка	716	296	1	2
B15	Вязка	268	288	2	1
П7	Полка	268	278	1	1
Br7	Брус соединительный	268			
Л24	ЛДВП	238	296	3	1
B22	Боковина верхняя	720	288	2	1
C2	Створка	716	296	1	2
B9	Вязка	368	288	2	1
Л4	Полка	368	278	1	1
Br8	Брус соединительный	368			
Л25	ЛДВП	238	396	3	1
B22	Боковина верхняя	720	288	2	1
C9	Створка	716	496	1	2
B13	Вязка	468	288	2	1
Br6	Брус соединительный	468			
П8	Полка	468	278	1	1
Л26	ЛДВП	238	496	3	1
B22	Боковина верхняя	720	288	2	1
C5	Створка	716	596	1	2
B7	Вязка	568	288	2	1
П9	Полка	568	278	1	1
Br1	Брус соединительный	568			
Л27	ЛДВП	238	596	3	1

Порядок сборки.

Сборку кухни рекомендуется начинать с задних секций. В начале следует закрепить всю необходимую фурнитуру к деталям (оторы, направляющие, полкодержатели), это позволит упростить процесс сборки. Собранные нижние секции необходимо установить по уровню, в нужное место, на 7 см от стены до задней части секций. Далее закрепить столешницу к корпусу как показано в схеме сборки. **ВНИМАНИЕ** отверстия в усилениях для шурупов производятся по месту сверлом диаметром 5-6 мм.

Верхние секции рекомендуется устанавливать так, чтобы расстояние между нижними и верхними шкафами было 60 см.

После установки всей конструкции рекомендуется стянуть между собой все секции межсекционной стяжкой, предварительно выровняв их между собой, для этого делаются отверстия по месту сверлом диаметром 5-6 мм. Советуем сделать их чуть дальше петель.

**Качество мебели зависит от качества сборки.
Рекомендуем доверить сборку специалистам.**

Схема сборки

Шкаф-стол рабочий 1-дверный (2Р4)

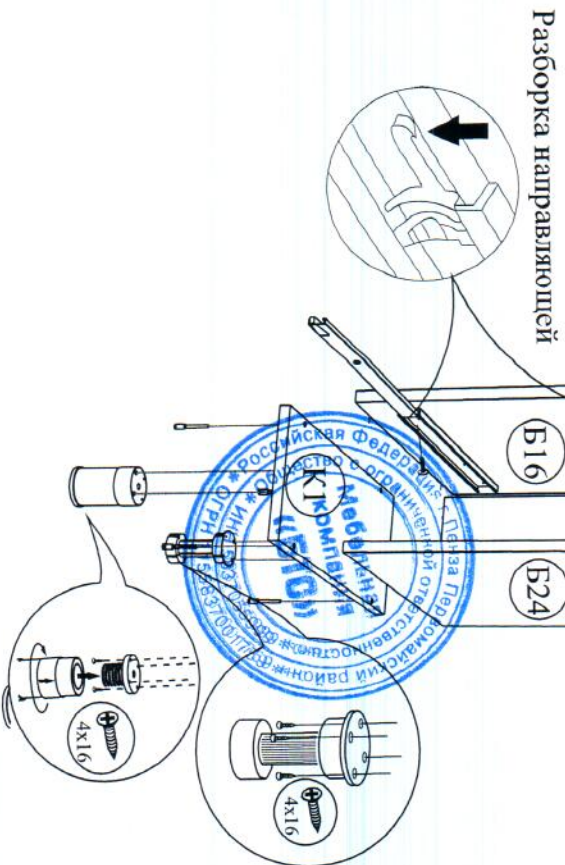
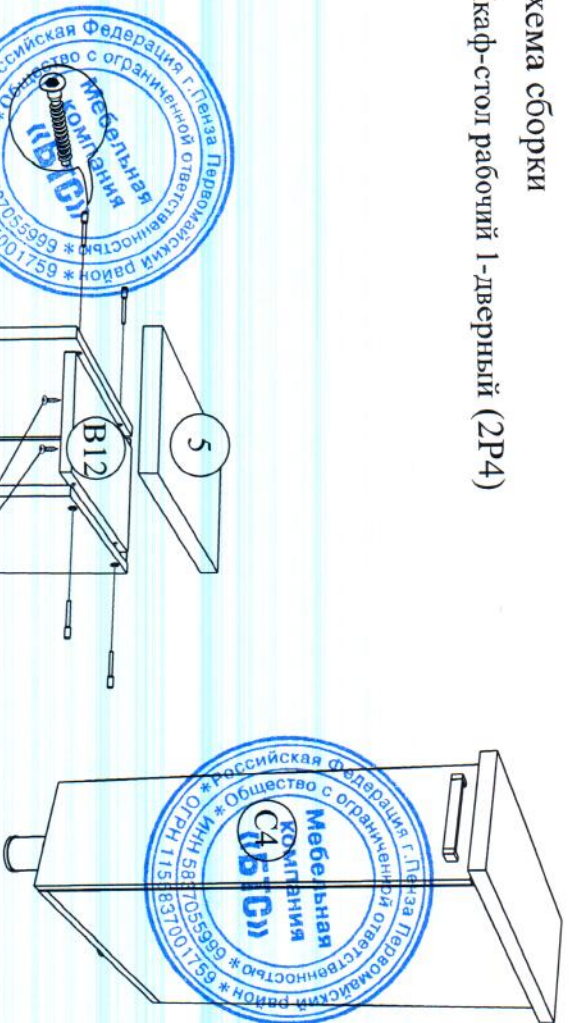

Разборка направляющей



Поз.	Наименование	Длина	Ширина	Кол-во	№ уп-ки
С4	Створка	716	196	1	2
В16	Боковина	704	480	1	1
В24	Боковина	704	480	1	1
К1	Крышка	200	480	1	1
В12	Вязка	168	480	1	1
Д1	ДВП	716	196	1	1
5	Столешница*	200	600	1	3

*-Кухня комплектуется столешницей отдельно от кухонных секций

Комплектация деталей

1. Раскрепите направляющие
2. Внешние части направляющих прикрепите к боковине В16 шурупами 4x16, внутренние части прикрепите к корзине винтом и гайкой
3. Соберите секцию как показано на схеме, прикрепите столешницу
4. Прикрепите Створку С4 к корзине шурупами 4x16 и скрепите направляющие (для этого надо вставить внутреннюю часть во внешнюю и завинтить до конца направляющие)



Качество мебели зависит от качества сборки.
Рекомендуем доверять сборку специалистам.